

Halter für Auswerferstifte und Hülsen

ERMANN BALZI

Holder for Ejector Pins and -Sleeves

Besondere Merkmale:

- Besonders geeignet für Spritzgieß-, Press- und Druckgießwerkzeuge.
- Einfacher und platzsparender Einbau.
- Die Verwendung der Halter spart Platz im Werkzeug. Bei einer doppelten (zweistufigen) Auswerfererei **kannso die Auswerfergrundplatte entfallen**.
- Die Halter sind maßlich abgestimmt zur Aufnahme von Auswerferstiften nach DIN ISO 6751 und Auswerferhülsen nach DIN ISO 8405.
- Alle Halter sind aus Werkzeugstahl gefertigt.

Features:

- Particularly suitable for injection-, compression- and die-cast molds.
- Simple and space saving fitting.
- The use of these holders saves space, in molds with two stage ejection **the ejector base plate is not needed anymore**.
- Holders can accommodate ejector pins according to DIN ISO 6751 and sleeves to DIN ISO 8405.
- All items are made of tool steel.

Halter für Auswerferstifte:

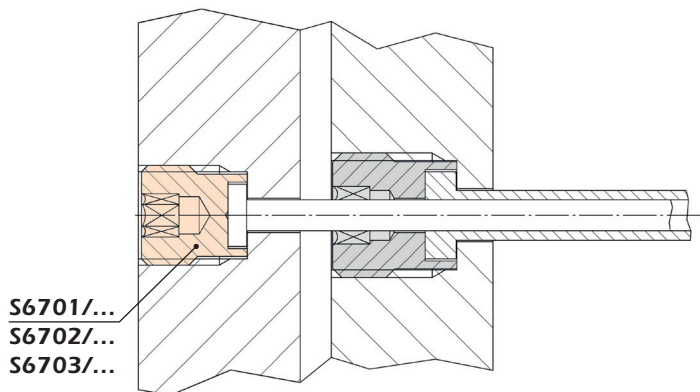

Holder for ejector pins:

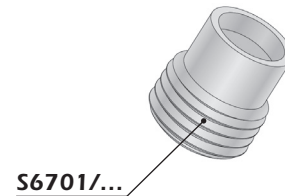

Halter für Auswerferhülsen:

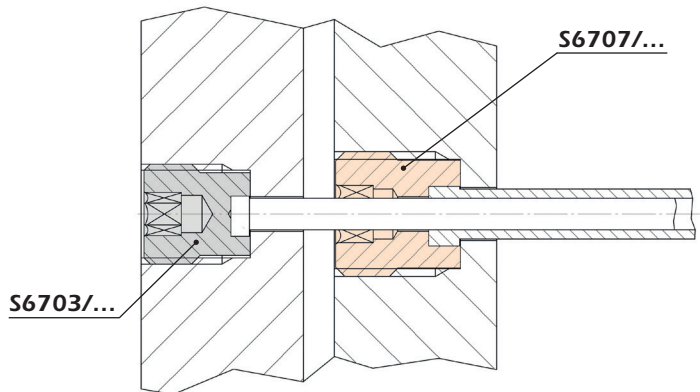

Holder for ejector sleeves:

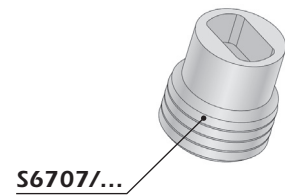

Wichtig:

Alle Stifte und Hülsen mit Verdrehsicherung können nur in eingebautem Zustand mit einer formgebenden Kontur versehen werden! Nur so ist eine wiederholgenaue Positionierung gewährleistet.

Important:

All pins and sleeves with twist-proof head can only be machined to required shape after being fitted in the mold.